

Насос вакуумный жидкостно-кольцевой LRE 1305

Размеры насоса

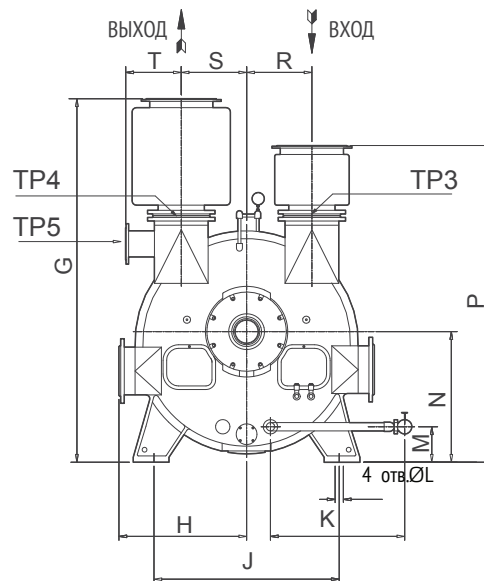
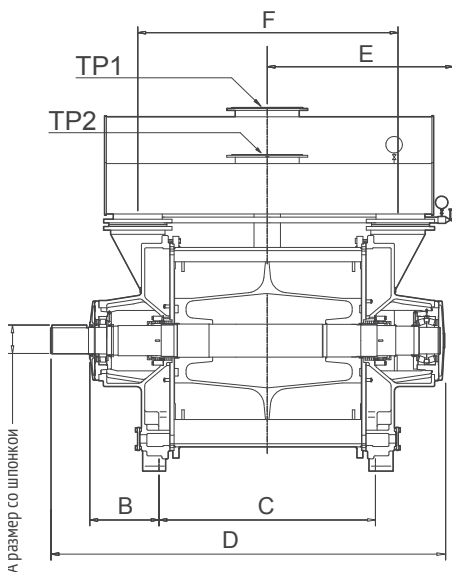

Параметр	Размер (мм)
A (шпонка)	106
B	315
C	900
D	1695
E	870
F	1000
G	1360
H	480
J	670
K	495
L	Ø35
M	137
N	475
P	1185
R	230
S	230
T	205
TP1	DN150, PN10
TP2	DN150, PN10
TP3	DN150, PN10
TP4	DN150, PN10
TP5	DN100, PN10

График производительности (сухой воздух при 20°C)

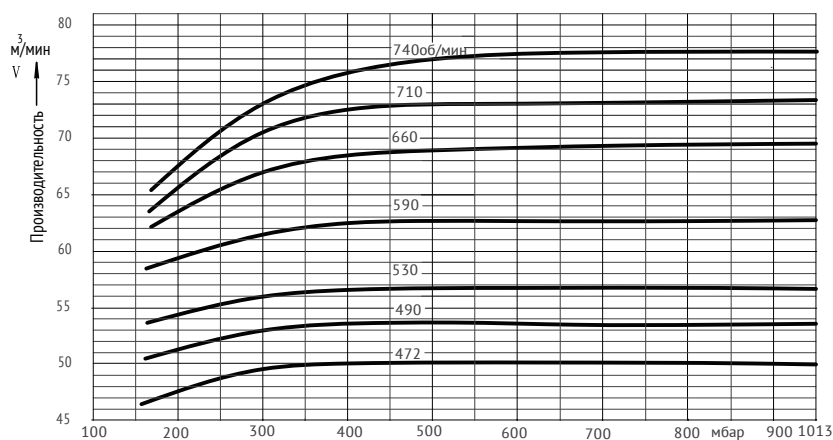

Скорость вращения (об/мин)	Потребление рабочей воды при различном давлении на входе			
	< 200 мбар (м³/ч)	200-400 мбар (м³/ч)	400-600 мбар (м³/ч)	> 600 мбар (м³/ч)
740	8.8-9.2	7.8-8.8	5.7-7.8	3.7-5.7
710	8.5-8.8	7.5-8.5	5.5-7.5	3.6-5.5
660	7.9-8.3	7.0-7.9	5.1-7.0	3.3-5.1
590	7.2-7.5	6.2-7.2	4.5-6.2	3.0-4.5
530	6.4-6.7	5.6-6.4	4.1-5.4	2.7-4.1
490	6.0-6.5	5.3-6.0	3.9-5.3	2.5-3.9
472	5.8-6.0	5.0-6.0	3.6-5.0	2.4-3.6

График потребляемой мощности

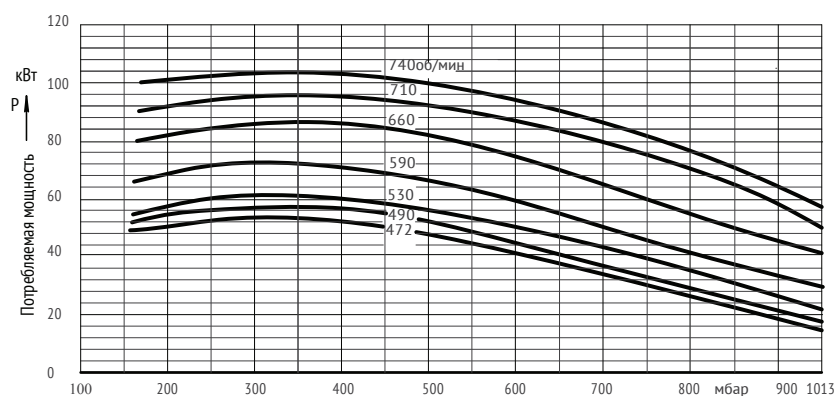

Примечания:

- Характеристики приведены для следующих рабочих условий: насыщенный воздух при температуре 20°C, температура рабочей воды 15°C, давление на выходе 1013 мбар
- Погрешность производительности и потребляемой мощности в пределах 5% при давлении на входе ≥ 160 мбар

