



ТЕХНИЧЕСКИЕ ХАРАКТЕРИСТИКИ



Производительность, м³/час (л/мин)	255 (4250)
Максимальный вакуум, мбар абс.	5x10 <sup>-3</sup> (газбалласт закрыт) 5x10 <sup>-2</sup> (газбалласт открыт)
Присоединение всас / выхлоп	DN 80 VG / DN 50 VG
Объем заливаемого масла, л	23-28 (min-max)
Скорость вращения вала, об/мин	1440
Частота, Гц	50
Мощность электродвигателя, кВт	7,5
Уровень шума, дБ (А)	75
Вес (без масла), кг	217

- двухступенчатый с циркуляционной смазкой
- с интегрированным обратным и газбалластным клапаном

Двухступенчатые пластинчато-роторные насосы RVLD с циркуляционной смазкой разработаны в новом дизайне для эффективного вакуумирования, простой эксплуатации и легкого обслуживания. Корпус насосов выполнен из алюминия, присоединительные VG-фланцы из нержавеющей стали укомплектованы герметизирующими O-кольцами. Насос имеет встроенный обратный клапан и газбалласт для установки границы предельного остаточного давления (рабочего диапазона вакуума).

Вакуумные насосы RVLD имеют очень широкое применение: в исследовательской деятельности и наукоемких производствах, например, в полупроводниковой промышленности, на производствах электроннолучевых приборов, измерительных приборов, лампочек, в неоновых заводах, в процессах сублимационной сушки, дистилляции, масс-спектрометрии. Также двухступенчатые маслоуплотняемые насосы RVLD часто применяются в качестве форвакуумного насоса в высоковакуумных установках.

СКОРОСТЬ ОТКАЧКИ

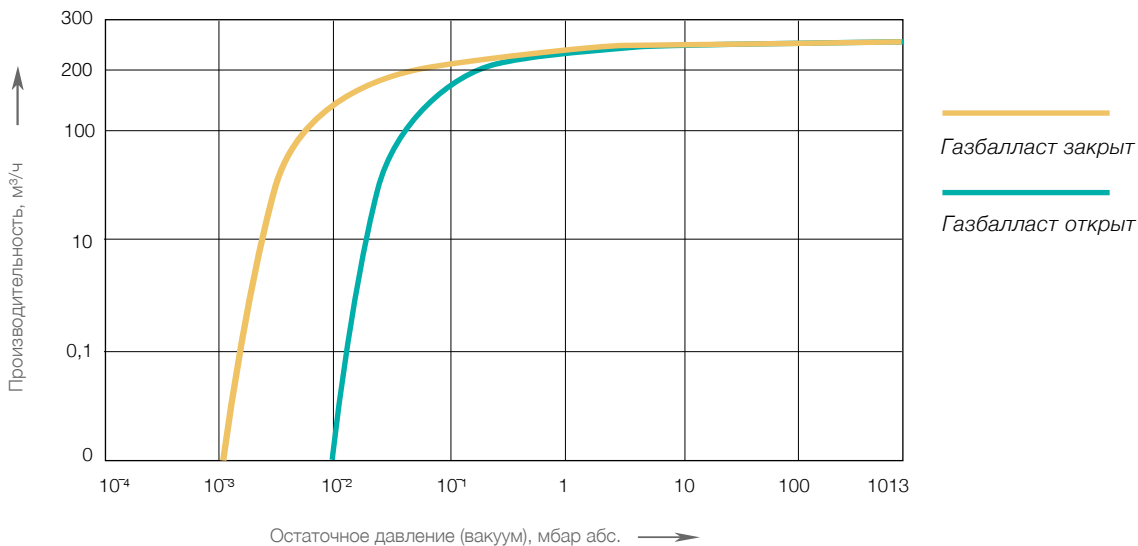

Представленные характеристики действительны для сухого воздуха при температуре 20°C и атмосферного давления на выхлопе насоса (1013 мбар). Погрешность характеристик ±10%.



Клапан переключения газбалласта имеет два положения: закрыт, открыт. Переключения можно выполнять даже во время работы насоса. Это означает, что насос является самоочищающимся и удаляет конденсируемые газы из масла подачей свежего воздуха на второй цилиндр насоса для предотвращения конденсации тумана.

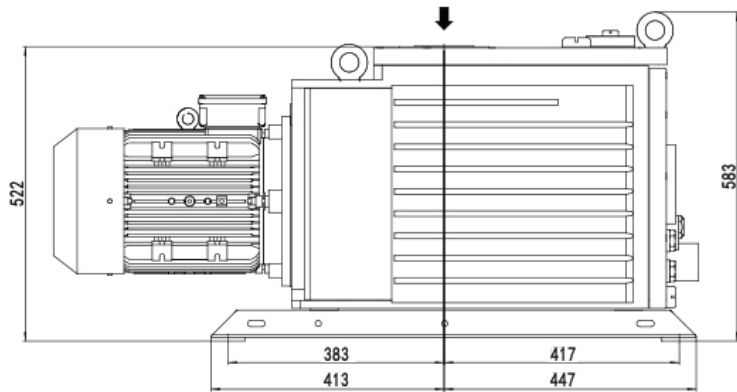
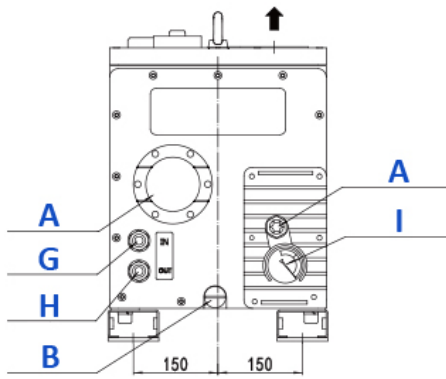

Всас VG80

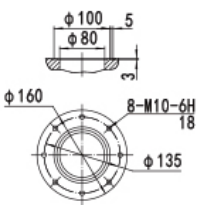

Выхлоп VG50

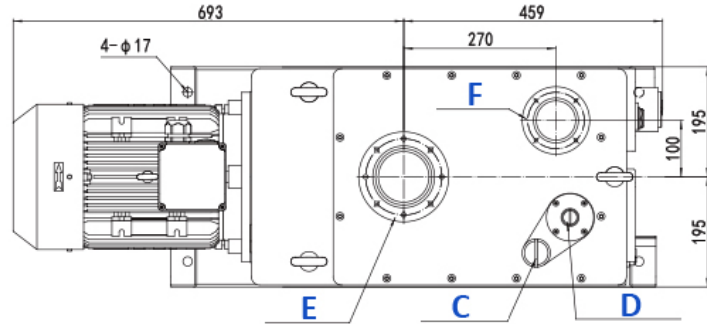
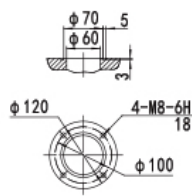

Все размеры на чертежах указаны в мм.

A	B	C	D	E	F
Смотровое стекло уровня масла	Дренаж масла G 1/2"	Маслозаливное отверстие G 1"	Клапан газбалласта G 3/8"	Всас DN 80 VG	Выхлоп DN 50 VG
G	H	I			
Вход охлаждающей воды G 3/8"	Выход охлаждающей воды G 3/8"	Манометр давления масла			

ПРЕИМУЩЕСТВА НАСОСОВ RVLD

01

Улучшенная система предотвращения натекания воздуха при остановке процесса откачки

02

Встроенный фильтр масляного тумана снижает расход масла и предотвращает загрязнение окружающей среды

03

Система циркуляции масла под постоянным давлением обеспечивает стабильную работу при низком вакууме

04

Низкий уровень шума и вибрации

05

Удобное управление газобалластным клапаном

ПРИМЕНЕНИЕ

Насосы серии RVLD часто используются в качестве форвакуумных насосов в составе вакуумных установок. Таким образом обеспечивается высокая производительность установки при стабильно низких значениях вакуума.

Применения: закалочные печи, лиофильные (сублимационные) сушики, наукоёмкие производства.

